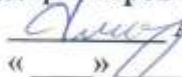
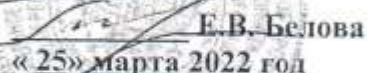

**СОГЛАСОВАНО:**

Председатель совета  
директоров ПОО ЯО

 А.В. Дмитриев  
« \_\_\_ » \_\_\_\_\_ 2022 год

**УТВЕРЖДАЮ:**  
Директор ГПОУ ЯО  
Переславский колледж  
им. А. Невского

 Е.В. Белова  
« 25 » марта 2022 год

## Положение

О проведении областной олимпиады профессионального мастерства среди студентов профессиональных образовательных организаций, обучающихся по программе подготовки квалифицированных рабочих, служащих 23.01.07 «Машинист крана (крановщик)»

### 1. ОБЩИЕ ПОЛОЖЕНИЯ

Областная олимпиада профессионального мастерства по профессии «Машинист крана (крановщик)» среди обучающихся профессиональных образовательных организаций Ярославской области (далее – Олимпиада) проводится на основании приказа департамента образования от 16.12.2021г. № 390/01-03 на базе государственного профессионального образовательного учреждения Ярославской области Переславского колледжа им. А. Невского

### 2. ЦЕЛИ И ЗАДАЧИ ОЛИМПИАДЫ

#### Цель:

- повышение престижа профессий и специальностей среднего профессионального образования, стимулирование студентов к дальнейшему профессиональному и личностному развитию, повышение интереса к будущей профессиональной деятельности.

#### Задачи:

- раскрытие творческих способностей обучающихся, стимулирование профессионального роста;
- углубление общих и профессиональных компетенций по выбранной профессии;
- совершенствование навыков самостоятельной работы и развитие профессионального мышления;
- совершенствование коммуникативных качеств и навыков работы в команде.

### 3. УЧАСТНИКИ ОЛИМПИАДЫ

3.1. Участниками Олимпиады являются студенты - победители отборочного тура, проводимого самостоятельно профессиональными образовательными организациями, подчиненными департаменту образования Ярославской области, представители профессиональных образовательных организаций других ведомств и регионов Российской Федерации, а также дружественных стран (вне конкурса).

3.2. В состав команды входят *два* представителя профессиональной образовательной организации.

### 4. ОРГАНИЗАЦИЯ И ПРОВЕДЕНИЕ ОЛИМПИАДЫ

4.1. Олимпиада проводится в 2 этапа:

Первый этап (отборочный) – проводится на базе профессиональной организации самостоятельно.

Заключительный этап - проводится **28 апреля 2022 года** на базе ГПОУ ЯО Переславского колледжа им. А. Невского. Регистрация участников с **9ч. 30 мин.** по адресу Ярославская область, г. Переславль-Залесский, ул. Строителей, д.22 (2 корпус ГПОУ ЯО Переславского колледжа им. А. Невского. Начало мероприятия в **10ч. 00 мин.**

Профессиональные образовательные организации направляют в организационный комитет заявки на участие, подписанные руководителем образовательной организации и заверенные печатью (Приложение 1 к настоящему Положению) и согласия на использование персональных данных (Приложение 2 к настоящему Положению) до **15 апреля 2022 года** на электронный адрес: [profex2@pereslavl.ru](mailto:profex2@pereslavl.ru) (телефон для справок (48535) 2-69-68 Стоян Андрей Владимирович, заместитель директора по научно-методической работе).

**4.1.** Регистрация участников проводится по студенческим билетам.

**4.2.** Для сопровождения команды назначается руководитель команды. При регистрации участников Олимпиады руководитель должен иметь оригинал заявки, согласия на обработку персональных данных.

## **5. УСЛОВИЯ ПРОВЕДЕНИЯ**

Олимпиада по профессии «Машинист крана (крановщик)» проводится в два этапа.

Первый этап Олимпиады заключается в выполнении тестового теоретического задания, состоящего из 30 вопросов. (Приложение №3)

Второй этап Олимпиады включает выполнение двух практических заданий. (Приложение №4)

## **6. ЖЮРИ ОЛИМПИАДЫ**

6.1 Жюри Олимпиады формируется из числа административных и педагогических работников профессиональных образовательных организаций.

6.2 Жюри:

- проверяет и оценивает результаты выполнения конкурсных заданий;
- определяет победителей и призеров Олимпиады.

## **7. ПОДВЕДЕНИЕ ИТОГОВ ОЛИМПИАДЫ**

7.1 Итоги Олимпиады подводятся в личном первенстве по каждому из направлений. Победителями и призёрами считаются участники, занявшие первое, второе и третье места, выполнившие задания за **наименьшее количество времени (суммарно теоретического и двух практических заданий)**. Победители награждаются дипломами департамента образования. Участники получают свидетельства.

7.2 Итоги Олимпиады оформляются протоколом, который направляется в департамент образования Ярославской области.

## **8. ФИНАНСИРОВАНИЕ ОЛИМПИАДЫ**

8.1. Расходы на организацию проведения Олимпиады производятся за счет средств ГПОАУ Ярославской области Ярославского педагогического колледжа на финансовое обеспечение выполнения государственного задания по данному направлению на 2022 год.

**ЗАЯВКА**

**на участие в заключительном этапе областных олимпиад профессионального мастерства студентов образовательных организаций по профильным направлениям (укрупненным группам специальностей среднего профессионального образования), специальностям и профессиям среднего профессионального образования**

Укрупненная группа: 23.00.00

Специальность, профессия: «Машинист крана (крановщик)»

Наименование профессиональной образовательной организации \_\_\_\_\_

ФИО участника	Индекс, домашний адрес	Дата рождения	Паспортные данные (Серия, №, кем и когда выдан, место регистрации)	ФИО мастера производственного обучения	Дата рождения мастера производственного обучения

Директор

\_\_\_\_\_  
МП (подпись)

\_\_\_\_\_  
(расшифровка)

Директору ГПОАУ ЯО  
Ярославского педагогического  
колледжа  
М.Е. Лаврову

## СОГЛАСИЕ НА ОБРАБОТКУ ПЕРСОНАЛЬНЫХ ДАННЫХ

Я, \_\_\_\_\_  
(фамилия, имя, отчество полностью)

Даю своё согласие своей волей и в своём интересе с учётом требований Федерального закона Российской Федерации от 27.07.2006 № 152-ФЗ «О персональных данных» на обработку, передачу и распространение моих персональных данных (включая их получение от меня и/или от любых третьих лиц) с целью использования:

№ п/п	Персональные данные	Использование персональных данных
1.	Фамилия, имя, отчество	использование в документации по проведению культурно-массовых мероприятий различного уровня, публикация в СМИ
2.	Дата рождения	использование в документации по проведению культурно-массовых мероприятий различного уровня
3.	Паспортные данные	использование в документации по проведению культурно-массовых мероприятий различного уровня
4.	Адрес места жительства	использование в документации по проведению культурно-массовых мероприятий различного уровня
5.	Образование	использование в документации по проведению культурно-массовых мероприятий различного уровня
6.	Номер пенсионного свидетельства (СНИЛС)	использование в документации по проведению культурно-массовых мероприятий различного уровня

Я проинформирован(а) о том, что:

1) настоящее согласие действует с даты его подписания;  
2) настоящее согласие может быть отозвано на основании письменного заявления в произвольной форме;

3) после подведения итогов заключительного этапа областных олимпиад профессионального мастерства студентов образовательных организаций по профильным направлениям (укрупненным группам специальностей среднего профессионального образования), специальностям и профессиям среднего профессионального образования все вышеперечисленные сведения направляются в архивные подразделения для хранения в течение сроков, предусмотренных законодательством Российской Федерации.

Дата начала обработки персональных данных \_\_\_\_\_  
(число, месяц, год) (подпись)

\_\_\_\_\_  
(дата)

\_\_\_\_\_  
(подпись)

\_\_\_\_\_  
(расшифровка подписи)

**ПОРЯДОК ВЫПОЛНЕНИЯ ПЕРВОГО ЭТАПА ОЛИМПИАДЫ –  
ТЕОРЕТИЧЕСКОГО ЗАДАНИЯ**

1. На выполнение теоретического задания отводится 40 минут.
2. Теоретическая подготовка участников Олимпиады оценивается по результатам ответов на 30 вопросов тестового задания. К каждому вопросу дается несколько вариантов ответа, один из которых правильный.
3. За каждый неправильный ответ участнику конкурса начисляется штрафное время – 30 сек. К неправильным относятся и вопросы, оставшиеся без ответа.
4. Максимальным наилучшим результатом 1-го этапа является отсутствие штрафного времени (0 сек.).

## **ПОРЯДОК ВЫПОЛНЕНИЯ ВТОРОГО ЭТАПА ОЛИМПИАДЫ – ПРАКТИЧЕСКОГО ЗАДАНИЯ**

### **Упражнение №1**

#### **Перемещение груза по П-образному коридору**

##### **Цель выполнения задания:**

- переместить груз (без стропальщика) по коридору из стоек за наименьшее количество времени с точки «Старт» до точки «Финиш».

##### **Штрафное время назначается за:**

1. Сбита одна стойка - + 30 сек.
2. Верхняя плоскость колеса поднята выше стоек или нижняя плоскость колеса коснулась поверхности земли - +30 сек.

При этом по команде судьи выполнение упражнения прекращается (без остановки времени), груз возвращается в рабочую зону (пространство между поверхностью земли и верхними точками стоек), после чего выполнение упражнения продолжается.

##### **Примечание:**

начинать подъем груза необходимо предварительно подняв его на высоту не более 200-300 мм, с последующей остановкой для проверки правильности строповки и надежности действия тормоза (за невыполнение данного требования - +1 мин.)

*Схема практического задания №1  
конкурса "Машинист крана (крановщик)"*

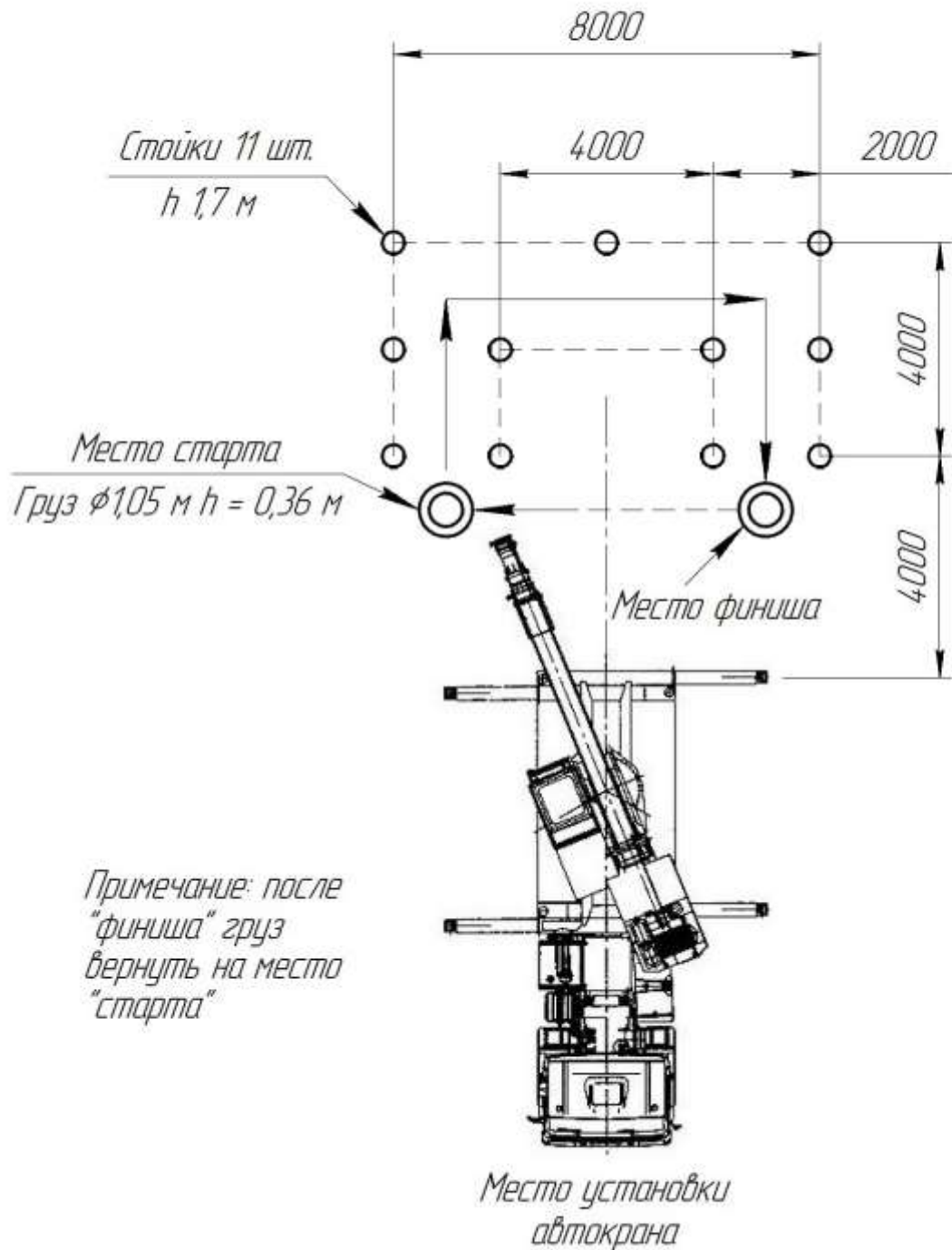

## **Упражнение №2**

**Перемещение груза (ведро с водой объемом 25 литров) с точки «Старт» до точки «Финиш».**

### **Цель выполнения задания:**

- самостоятельно (без стропальщика) зацепить зевом крюка ведро и переместить его на точку «Финиш» не пролив воду. Точка «Финиш» - стол размером 500x1200мм, h-750мм

### **Штрафное время назначается за:**

1. Уронил ведро на старте - + 1 мин. (допускается не более 5 попыток).
2. В пяти попытках уронил ведро на старте - +10 мин. (с учетом времени выполнения попыток), после чего выполнение упражнения прекращается.
3. Уронил ведро при установке на стол (ведро слетело с крюка) - +5 мин.
4. Расплескал воду (более 1/3 ведра согласно находящейся внутри ведра метки) - + 1 мин.

### **Примечание:**

1. Крюк на старте касается поверхности земли в точке, находящейся слева от ведра на расстоянии 1 метр.
2. Начинать подъем груза необходимо предварительно подняв его на высоту не более 200-300 мм, с последующей остановкой для проверки надежности действия тормоза (за невыполнение данного требования - +1 мин.)



## Схема практического задания №2

конкурса "Машинист крана (крановщик)"

